



SOLID
TO SUCCEED



高所作業車-垂直昇降型ホイール XG0608DC

CE認証取得済み

標準仕様

- 位置ロック付き延伸式作業台
- 安全帯接続点
- 自動ロック式ハーフハイト回転ドア&折りたたみガードレール
- 後輪駆動 (RWD)
- DCモータ駆動走行
- 全比例走行と昇降制御
- 25%登坂勾配
- DCメンテナンスフリーバッテリー
- メンテナンスフリー軸受
- スイング式コンポーネントトレイ
- 牽引用ブレーキリリース
- 作業床と地上操作非常停止装置
- 滑り止め金属製作業台
- 重量警報
- 下降警報
- 降下時3秒停止
- 多軸傾斜センサー
- マルチディスクブレーキ
- ブーム保守用ロック
- 自動ブレーキシステム
- ビット防護装置
- ランダム故障診断システム
- 電気ホーン
- 高所自動低速保護
- 充電保護システム
- 着脱式上部操作器
- インテリジェント充電器
- 稼働時間計
- 縦方向フォークリフトポケット
- 点滅指示灯
- ユーザーフレンドリー制御システム
- バッテリー残量表示器付き作業台制御
- 手動作業台の降下バルブ
- 傾斜センサー&音声警報



作業高さ
6.3 m



積載重量
240Kg



電動



オプション構成

- 作業台用サーチライト
- 作業台の外部電源
- エアホース
- 作業台用消火器
- 作業台衝突防止装置
- 作業台用フットペダル
- ブーム端蓋
- PCU保護ブラケット

XCMG JAPAN CO., LTD

徐工日本株式会社
〒103-0025

住所：東京都中央区日本橋茅場町2-7-1 CCICビル6階

Tel : 03-6661-7408

Fax : 03-6661-7409

XG0608DC



SOLID
TO SUCCEED

高所作業車-垂直昇降型ホイール

項目	メートル法
寸法	
機械全長 (はしご/アウトリガーなし)	1558 (1390) mm
機械全幅	810 mm
機械全高 (作業台折畳み時)	2020 (1660) mm
作業台長さ	1370 mm
作業台幅	700 mm
サブ作業台の延長長さ	600 mm
ガードレールの高さ	1119.5 mm
キックプレートの高さ	150 mm
ホイールベース	1130 mm
最低地上高 (ピットプロテクション展開時/収納時)	24mm/65mm

性能	
最大作業高さ (屋内/屋外)	6.3m/6.3m
最大作業台高さ (屋内/屋外)	4.3m/4.3m
最小作業台高さ	0.9m
最大走行作業台高さ	4.3 m
定格荷重	240 kg
延長作業床荷重	120 kg
最大作業人数 (屋内/屋外)	2/1
低姿勢時最大歩行速度	3 km/h
高姿勢時最大歩行速度	0.5 km/h
最大登坂勾配	25%
最小回転半径 (内輪)	0.45m
最小回転半径 (外輪)	1.6m
作業台昇降時間	28-38s
作業台下降時間	24-34s
作業時最大許容角度 (側方/前後)	1.5° /3°

動力	メンテナンスフリー鉛電池
バッテリー電圧	24 V
バッテリー容量 (3HR)	80Ah
バッテリーチャージャー	24V/A
走行モーター	0.55/24 kW/V
昇降モーター	1.3/24 kW/V
油圧タンク容量	4 L

タイヤ	
タイヤサイズ	254mm×76 mm
タイヤ接地圧	6.23 kg/cm ²
駆動輪数	2
制動輪数	2
操舵輪数	2

重量	
機械重量	1050kg

外観寸法図

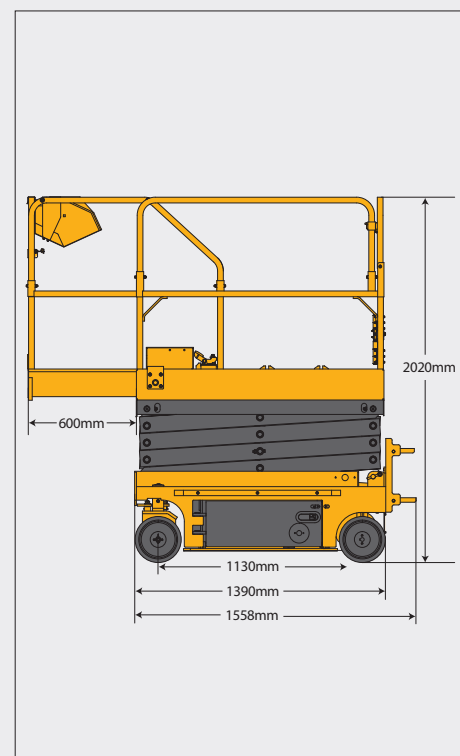

外観寸法図

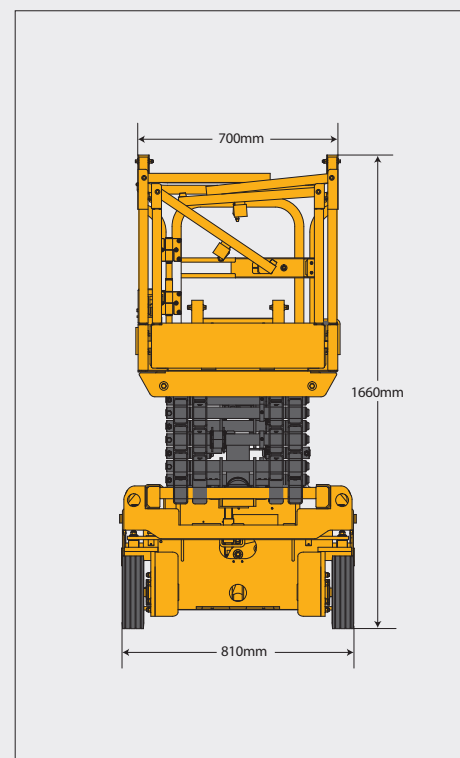

この印刷物は契約書の一部ではなく、自動車購入契約書の構成部分に属しません。製品の継続的な改善に基づいて、我々は予告なしに製品型番、パラメーター、配置を変更する権利を留保します。写真はイメージであり、具体的な製品は実物に準じてください。写真における製品は標準配置ではない場合があり、一部の部品は別途購入する必要があります。最終の解釈権は当社に帰属します。